

**О.М. ПЕТРУК\****Державний університет «Житомирська політехніка», м. Житомир, Україна***Ю.С. КОСТИШИН\*\****Державний університет «Житомирська політехніка», м. Житомир, Україна*

## Механізм митного контролю в системі забезпечення фінансової безпеки держави

*Розвиток зовнішньоекономічної діяльності суб'єктів господарювання, активізація міжнародного співробітництва, посилення інтеграційних процесів у світі актуалізує питання трансформації ролі національних держав та необхідності забезпечення належного рівня їх фінансової безпеки. Потенційною загрозою фінансовій безпеці виступає зростання обсягів контрабандних товарів, зниження митної вартості товарів, недотримання митного законодавства. Одним з важливих способів попередження вищезазначених порушень є створення дієвого та результативного механізму митного контролю. Метою статті є формування механізму митного контролю у системі фінансової безпеки держави, впровадження якого сприятиме попередженню та блокуванню зовнішніх та внутрішніх загроз національній економіці. Розкрито підходи до ідентифікації суб'єктів та об'єктів митного контролю. Охарактеризовано методичні способи та прийоми митного контролю, диференційовані за його видами. В контексті забезпечення фінансової безпеки держави уточнено, що механізм митного контролю – це процес впливу суб'єкта митного контролю на об'єкт за допомогою методів, які використовуються в межах здійснюваної митної політики для дотримання визначеного рівня фінансової безпеки держави (за наявності сформованого нормативно-правового, кадрового, інформаційного та організаційного забезпечення). Це обумовило формування структури вищезазначеного механізму в системі фінансової безпеки держави, що містить суб'єктну та об'єктну складові механізму, які взаємодіють шляхом використання контрольних методів; блок оцінки результатів контролю з позиції дотримання встановлених індикаторів фінансової безпеки; управлінське рішення за результатами проведеного митного контролю, що спрямовано на реалізацію впливу на порушників митного законодавства; формування напрямів покращення окремих елементів функціонування механізму митного контролю.*

**Ключові слова:** механізм митного контролю, методичні прийоми митного контролю, фінансова безпека, внутрішні загрози, зовнішні загрози.

DOI [https://doi.org/10.33146/2307-9878-2020-2\(88\)-93-102](https://doi.org/10.33146/2307-9878-2020-2(88)-93-102)

**О.М. PETRUK***Zhytomyr Polytechnic State University, Zhytomyr, Ukraine***Yu. S. KOSTYSHYN***Zhytomyr Polytechnic State University, Zhytomyr, Ukraine*

## Customs Control Mechanism in the System of Ensuring the State Financial Security

*The development of foreign economic activity of business entities, the intensification of international cooperation, the strengthening of integration processes in the world actualize the issue of transformation of the role of nation-states and the need to ensure an adequate level of their financial security. A potential threat to financial security is the increase in the volume of smuggled goods, the lowering of the customs value of goods and non-compliance with customs legislation. One of the important ways to prevent these violations is to create an effective customs control mechanism. The purpose of the article is to form the customs control mechanism in the system of ensuring the state financial security, the introduction of which will help to eliminate and block external and internal threats to the national economy. Approaches to the identification of subjects and objects of customs control were revealed. Methodical methods and techniques of customs control, differentiated by its types, were described. In the context of ensuring the state financial security it was specified that the customs control mechanism is the process of influence of*

\* **Петрук Олександр Михайлович**, професор кафедри фінансів і кредиту Державного університету «Житомирська політехніка» (м. Житомир), доктор економічних наук, професор.

\*\* **Костишин Юрій Сергійович**, аспірант Державного університету «Житомирська політехніка» (м. Житомир).

*the subject of customs control on the object by the methods used within the framework of the implemented customs policy to comply with the determined level of the state financial security in the presence of the established regulatory and legal, personnel, information and organizational support. Based on this vision, the authors formed the structure of such mechanism in the system of state financial security, containing the subject-object component of the mechanism, which interact through the use of control methods; the unit of evaluation of control results from the point of view of compliance with the established financial security indicators; management decision on the results of customs control, aimed at realizing influence on violators of customs legislation; formation of directions for improvement of certain elements of functioning of the customs control mechanism.*

**Keywords:** *customs control mechanism, methodical methods of customs control, financial security, internal threats, external threats.*

**Постановка проблеми.** В сучасних умовах впливу світових фінансових систем на національні економіки роль держави трансформується. Це обумовлює посилення уваги до забезпечення прийнятого рівня фінансової безпеки, яку можна сприймати як головну умову здатності уряду країни реалізувати самостійну фінансову політику держави відповідно до національних інтересів. Фінансова безпека держави є складною багаторівневою динамічною системою, що обумовлено наявністю значної кількості її підсистем та об'єктів, якій властива здатність спрямування її до визначеного стану, незважаючи на негативний вплив зовнішніх та внутрішніх загроз. Це вимагає формування ефективних механізмів попередження та усунення вищезазначених загроз її стійкому стану, в якості чого можна розглядати механізм державного фінансового контролю. Предметна область нашого дослідження зосереджена на одному з основних видів такого механізму – митному контролю, який є складним поєднанням трьох взаємопов'язаних складових – бюджетного, податкового (фіскального), валютного контролю. Обґрунтованість включення саме означених видів до митного контролю обумовлена: 1) специфічністю об'єктного складу (валютні цінності, податки, митні платежі є об'єктами митного контролю); 2) важливістю повноти стягнення податкових і митних платежів до державного бюджету при здійсненні митних операцій суб'єктами господарювання, що є запорукою зміцнення бюджетного потенціалу держави. Таким чином, комплексний характер митного контролю дозволяє запропонувати структуру його механізму в системі забезпечення фінансової безпеки держави.

**Аналіз останніх досліджень і публікацій.** Питання митного контролю достатньо широко висвітлено у працях вітчизняних та закордонних вчених: А.М. Гуда [11], К.І. Новікової [16], І. Новосад [17], Н.В. Осадчої, В.І. Ляшенка [19], П.В. Пашка [21]. Водночас питання фінансової безпеки на макрота і мікрорівнях досліджено у наукових працях О. Барановського [2], В. Бурцева [5], Н. Виговської [6], О. Гривківської [8], М. Єрмошенка [9], П. Райзинга (P. Rajasingh) [22], Л. Росса (L. Ross) [23], Г. Шиназі (G. Schinasi) [25] та багатьох інших. Незважаючи на значний науковий доробок, недостатньо дослідженими залишаються питання формування механізму митного контролю у системі фінансової безпеки задля зменшення порушень митного законодавства. Оцінка звіту Державної фіскальної служби за 2018 рік свідчить про

розширення напрямів виявлених порушень, незважаючи на зростання кількості перевірок у 2018 році порівняно з попередніми роками (у 2018 році – 966 перевірок, у 2017 році – 626 перевірок, у 2016 році – 335 перевірок). Основними виявленими видами порушень митного законодавства є: заниження митної вартості товарів (114 млн. грн); порушення вимог митних режимів (83 млн. грн); порушення застосування податкових пільг при митному оформленні (16 млн. грн), інші порушення (209 млн. грн) [13]. Значна кількість виявлених порушень у митній справі знижує рівень фінансової безпеки держави та вимагає пошуку механізму їх недопущення або зменшення у майбутньому.

**Метою статті** є формування механізму митного контролю у системі фінансової безпеки держави, впровадження якого сприятиме попередженню та блокуванню зовнішніх та внутрішніх загроз національній економіці.

**Методика дослідження.** Для досягнення поставленої мети авторами використано такі методи і прийоми теорії пізнання як аналіз і синтез, графічний методи, системний підхід.

**Виклад основного матеріалу.** У загальному розумінні під механізмом розуміють сукупність складових (елементів) цілого (системи), які, взаємодіючи, служать для передачі та перетворення руху на кожному етапі і забезпечують рух системи у визначеному напрямку [1].

Поняття економічного механізму у фінансовій літературі є неусталеним: його досліджують як сукупність певних управлінських дій; спосіб організації певних процесів; упорядкування системи; сукупність форм та методів, спрямованих на реалізацію мети функціонування механізму; вплив елементів системи на інтереси певних суб'єктів тощо. У дослідженні державних або місцевих фінансів механізм контролю вживається у множині «контрольні механізми», що викликає думку про ототожнення контрольних механізмів з його методами, засобами або інструментами. Однак механічне поєднання методів не відображає внутрішнього змісту механізму, який виконує важливі системні функції у межах означеної системи. Наприклад, А.Ю. Чаленко визначає механізм як «сукупність ресурсів визначеного економічного процесу та способів їх поєднання» [24], тобто не обмежує механізм статичною складовою (ресурсами), доповнюючи їх динамічною складовою (застосуванням способів їх поєднання).

Н.А. Константинова, вивчаючи сутність механізму державного контролю, стверджує, що більшість його тлумачень орієнтовані на використання структурного або структурно-функціонального підходу, який є непридатним в сучасних умовах господарювання, оскільки зорієнтований на реалізацію задачі функціонування механізму [14]. В основу нового механізму державного фінансового контролю слід покласти процесний підхід в поєднанні із впровадженням сучасних інформаційних технологій. Процесний підхід означає формування механізму контролю не щодо діючих органів управління та контролю, а щодо окремих процесів реалізації контрольних дій. Така теза є обґрунтованою, оскільки інформатизація економіки сприятиме впровадженню більш досконалих інструментів, форм, засобів контролю, що призведе в кінцевому підсумку до розвитку контрольного механізму в цілому.

В контексті забезпечення фінансової безпеки держави уточнимо, що механізм митного контролю – це процес впливу суб'єкта митного контролю на об'єкт за допомогою методів, які використовуються в межах здійснюваної митної політики для дотримання визначеного рівня фінансової безпеки держави за наявності сформованого нормативно-правового, кадрового, інформаційного та організаційного забезпечення. Це означає, що розробка стратегії забезпечення фінансової безпеки в країні повинна будуватись через впровадження відповідного механізму усунення та блокування зовнішніх та внутрішніх загроз національній економіці (механізму митного контролю). Це виявляється у здійсненні контролю за експортно-імпортними операціями, спрямованими на підтримку важливих для України пріоритетів та захист вітчизняного виробника, за розробкою заходів протидії неконтрольованому впливу національних матеріальних, фінансових, інтелектуальних, інформаційних та інших ресурсів [17, с. 148].

Центральними елементами контрольного механізму виступають суб'єкти та об'єкти митного контролю. До суб'єктів можна віднести органи державної влади, що мають відповідні контрольні владні повноваження, діяльність яких спрямована на прийняття управлінських рішень з реалізації митної політики в державі. Це, в першу чергу, Державна митна служба (до недавнього часу – Державна фіскальна служба, яка реалізовувала контрольні функції у сфері митної справи), Державна податкова служба, митниці. Досліджуючи перелік суб'єктів митного контролю, Н. Осадча та В. Ляшенко поділяють їх за такими рівнями: 1) суб'єкти, що безпосередньо відповідають за формування державної митної політики (Верховна Рада України, Державна митна служба (до 2019 року – Державна фіскальна служба); 2) органи, що відповідають за реалізацію державної митної політики щодо адміністрування митних платежів та дотримання чинного митного законодавства (Кабінет Міністрів України, Міністерство економіки, Державний комітет

України з питань регуляторної політики та підприємництва) [19].

Заслужує на увагу й підхід до визначення суб'єктів митного контролю, орієнтований на оцінку дворівневої системи організації митної справи в країні [12, с. 115]. До першого рівня автори відносять Верховну Раду України, Президента України, Кабінет міністрів України та міністерства, комітети, відомства (Державна митна служба, Державна податкова служба, Національний банк України, Служба безпеки України, Генеральна прокуратура). До другого рівня включено три взаємопов'язані блоки, які в цілому формують структуру Державної митної служби (функціональні управління ДМСУ, регіональні митниці та митниці прямого підпорядкування). У структурі цих трьох блоків окремо виділяються митні пости.

Не заперечуючи використання дворівневої системи контрольних органів у митній справі, А. Гуд диференціює їх на: 1) органи митного контролю, які безпосередньо здійснюють такий контроль (Державна митна служба, митниці Державної фіскальної служби, які безпосередньо здійснюють контроль шляхом надання дозволів на перетинання митного кордону) та 2) органи, які здійснюють митний контроль опосередковано, шляхом надання дозволу на здійснення митних операцій (Міністерство економічного розвитку та торгівлі України (нині – Міністерство розвитку економіки, торгівлі та сільського господарства), Державна служба експортного контролю, Міністерство охорони здоров'я України, Національний банк України) та інші [11, с. 28]. Заслужують на увагу підходи, що дозволяють сформувати перелік суб'єктів митного контролю в контексті забезпечення фінансової безпеки на підставі виокремлених функцій митних органів [2; 7; 9; 11; 12; 17; 21] (табл. 1).

У складі фіскальної функції П. Пашко додатково виділяє здійснення валютного, грошово-вексельного, умовно-гарантійного контролю [21]. Часто фіскальна функція доповнюється регулюючою, оскільки наповнення бюджетів доходами від сплати податків безпосередньо впливає на фінансові інтереси суб'єктів господарювання [18].

Вивчаючи питання суб'єктного складу механізму митного контролю, В.М. Гаращук також пов'язує їх з основними функціями, зокрема: «наповнення державної казни шляхом стягнення мита та інших митних платежів; захист зовнішніх та внутрішніх економічних інтересів держави, національного виробника; реалізація та забезпечення законності і дисципліни учасників митних правовідносин; попередження та припинення порушень митних правил, застосування правових санкцій щодо правопорушників; розробка і запровадження (разом з іншими компетентними органами) механізму зовнішньої та внутрішньої економічної політики» [7, с. 24]. В такому трактуванні можна простежити ідентифікацію таких функцій суб'єктів митного контролю: фіскальну або мобілізуючу; захисну; превентивну (профілактичну); правоохоронну.

## Суб'єкти митного контролю, виділені в контексті забезпечення фінансової безпеки держави

№ з/п	Функції митних органів	Суб'єкти митного контролю
1	Фіскальна, яка передбачає наповнення доходної частини бюджетів всіх рівнів за рахунок митних платежів, податків, зборів	Державна митна служба України – центральний орган виконавчої влади в Україні з реалізації державної митної політики
2	Захисна, яка передбачає попередження економічних втрат вітчизняними підприємствами, обумовленими демпінговим продажем імпортованих товарів	Президент України, Верховна Рада України, Кабінет міністрів України (щодо регулювання зовнішньоекономічної діяльності та встановлення дозвільного порядку перетинання кордонів), Міжвідомча комісія з міжнародної торгівлі – щодо визначення ставок антидемпінгового, компенсаційного або спеціального мита
3	Стимулююча – митні органи, які стимулюють приплив імпортованих товарів за допомогою застосування занижених ставок мита	Верховна Рада України, Кабінет міністрів України – щодо встановлення ставок митного оподаткування, пільгових режимів до митних товарів
4	Протекціоністська – захист національного виробника від іноземної конкуренції за допомогою встановлення високих ставок імпортованого мита	Органи виконавчої влади, що видають дозвільні документи на перетин кордону та переміщення митних товарів (Міністерство розвитку економіки, торгівлі та сільського господарства України, Національний банк України, Державна служба експортного контролю, Міністерство охорони здоров'я України та інші).
5	Контрольна – передбачає дотримання всіма учасниками зовнішньоекономічних відносин встановлених заборон, включаючи валютний контроль, митний контроль, контроль захисту прав інтелектуальної власності	Митниці Державної митної служби України, України, Міністерство розвитку економіки, торгівлі та сільського господарства, Міністерство фінансів України, Державна служба експортного контролю, МОЗ України, МВС України, Нацбанк України тощо. НБУ має повноваження на видачу суб'єктам ЗЕД індивідуальної ліцензії на ввезення (вивезення) цінних паперів, яка є підставою для проведення митного оформлення, а також на митне оформлення експортно-імпортованих операцій з готівковою валютою
6	Інформаційна функція – повідомлення уповноважених органів про обсяг зовнішньоекономічних операцій для формування митної статистики	Державна фіскальна служба, Державна митна служба України, органи статистики
7	Правоохоронна – попередження контрабанди товарів та злочинної діяльності	Державна фіскальна служба, Державна митна служба України, правоохоронні органи (МВС, СБУ, прокуратура тощо)

Джерело: складено автором на підставі [2; 7; 9; 11; 12; 17; 21].

Вирішальна роль у сфері митного контролю в системі фінансової безпеки держави належить Державній фіскальній службі України (з 2019 року – Державній митній службі та Державній податковій службі), оскільки саме цей орган виконавчої влади інтегрує у своїх діяльності виконання майже всіх перерахованих функцій, спрямованих на захист економічних інтересів держави і суспільства від незаконних дій суб'єктів господарювання, контрабанди, незаконного перетинання кордону. Це дозволяє сформулювати мету механізму митного контролю в системі забезпечення фінансової безпеки як захист фінансових інтересів держави, окремих регіонів, громадян від негативного впливу зовнішніх та внутрішніх загроз. Відповідно загальними завданнями, які реалізуються в межах сформованої

мети, є: 1) попередження злочинної діяльності при здійсненні митних операцій та контрабанди митних товарів; 2) застосування заходів адміністративного впливу на порушників митного законодавства (застосування штрафних санкцій, припинення дії ліцензії, стягнення додаткових коштів до бюджету); 3) здійснення поточного (оперативного) митного контролю на етапі митного оформлення товарів та цінностей; 4) захист вітчизняного ринку від недобросовісної іноземної конкуренції; 5) контроль за нарахуванням та сплатою митних платежів (визначення бази оподаткування, правильності нарахування митних платежів та строків їх сплати до бюджету) тощо. Логічно, що на рівні кожного суб'єкту митного контролю ці завдання уточнюються та деталізуються.

Важливе місце у механізмі митного контролю належить предмету та об'єкту. Під предметом митного контролю слід розуміти економічні відносини, які виникають в процесі митного оформлення та контролю транспортних засобів, товарів, матеріальних цінностей, які переміщуються суб'єктами господарської діяльності через митний кордон країни. В якості об'єктів митного контролю можна виділити: 1) товари та транспортні засоби, які підлягають переміщенню через митний кордон. В розрізі товарів можна виділити імпорتنі товари; експортні товари; транзитні товари. В розрізі транспортних засобів об'єктами митного контролю також виступають: а) повітряні судна; б) залізничні засоби; в) річкові судна; г) автотранспорт; д) морські судна; ж) електромережі та трубопровідний транспорт; 2) суб'єкти господарської діяльності та їх діяльність – юридичні та фізичні особи, які виступають або власниками товарів та цінностей, або діють за дорученням власників (перевізники, брокери, декларанти); 3) документи, що підтверджують перетинання цінностей та товарів через митний кордон; 4) дотримання порядку переміщення товарів та цінностей через митний кордон; 5) порядок дотримання митних режимів. До наведеного переліку можна додати: походження товарів та юридичну правомочність підприємств [3, с. 20]; митне законодавство; митний режим [19].

Функціонування контрольного механізму реалізується при застосуванні спеціальних методів митного контролю, які відображають вплив суб'єктів контролю на об'єкти. В загальному розумінні під методами розуміють способи та прийоми здійснення будь-якої діяльності. В науковій праці [3, с. 20] використовується поняття «методичні прийоми митного контролю», які дослідники диференціюють на конкретні емпіричні прийоми: органолептичні (огляд, інвентаризація, опитування, експертиза), розрахунково-аналітичні (аналіз, аналітичні розрахунки, група економіко-математичних методів), документальні (інформаційне моделювання, нормативно-правове регулювання, документальне дослідження, зустрічна звірка) та окремо виокремлено методичні прийоми на етапі узагальнення та реалізації результатів за проведеним митним контролем (митне оформлення, митне декларування, групування недоліків, аналітичне групування, систематизація недоліків у акті ревізії, прийняття рішень за результатами контролю та контроль за їх виконанням). У теорії контролю його методи часто пов'язують з видовою класифікацією останнього за часом його здійснення, що надає можливість виділяти окремо методи попереднього, поточного та наступного контролю.

Попередній контроль співвідноситься з превентивною функцією фінансового контролю та здійснюється на етапі планування означеної митної операції (враховуючи специфіку митного контролю, можна говорити про впровадження системи управління ризиками, що реалізує принцип вибірковості митних операцій). Поточний митний

контроль на практиці реалізується за допомогою методу поточного митного аудиту. Як показує практика, більшість контролюючих органів, які є складовими елементами контрольного митного механізму, свою діяльність здійснюють саме у формі поточного контролю. Поточний митний аудит включає: перевірку митної вартості товарів, визначення країни його походження; перевірку тарифної класифікації; правильності нарахування митних платежів; ідентифікацію ризикових контрагентів та перевірку інших документів і відомостей при митному оформленні товарів і транспортних засобів. Це призводить до створення часових незручностей при транспортуванні товарів; скорочення пропускну здатності митних постів, технічних труднощів при митному оформленні, що в цілому негативно відображається на обсягах експортно-імпорتنих операцій. В контрольній практиці третій вид фінансового контролю – наступний контроль – здійснюється контролюючим суб'єктом після факту проведення господарської (митної) операції. В контексті механізму митного контролю можна говорити про пост-аудит, який вважають одним з головних критеріїв оцінки митної безпеки країни, елементом системи оцінки ризиків. Митний аудит передбачений Кіотською Конвенцією, яка визначає, що пост-аудит є важливою формою сучасного митного контролю та сприяє розвитку торгівлі. Його роль полягає у створенні сприятливих умов для учасників митних операцій, оскільки він дозволяє забезпечити системне управління цілим ланцюгом постачання. В такому контексті пост-аудит визначають єдиним дієвим комплексом контрольних заходів. Додатково його вважають передумовою спрощення міжнародної торгівлі, оскільки він дозволяє спростити митні процедури, зменшити час на митне оформлення. Водночас повноцінну документальну перевірку митних операцій доцільно здійснювати також саме на етапі наступного митного контролю.

Повноцінне впровадження митного пост-аудиту збільшує відповідальність митних органів, які повинні налагодити взаємозв'язки із митними органами інших країн, а також контролюючими, зокрема, податковими органами. Погоджуємось з позицією І. Новосад, яка пише: «... митний пост-аудит відіграє функцію так званого страхування щодо достовірності визначення даних про країну походження товару, визначення митної вартості товарів, правильності класифікації товарів та іншої інформації після спрощення випуску товарів» [17, с. 153]. Так звані результатом проведеного пост-аудиту повинні стати ухвалені управлінські рішення щодо виявлених порушень митного законодавства в системі забезпечення фінансової безпеки держави.

Одним з елементів механізму митного контролю, покладених в основу методів попереднього контролю, є система управління ризиками, яка визначає вибірковість у здійсненні контрольних дій. Основним методичним прийомом, покладеним в основу системи управління ризиками, є аудит.

Включення до механізму митного контролю системи управління ризиками обумовлено потребою у оптимізації часу та витрат на здійснення митних операцій, а також міжнародним стандартним правилом 6.3. Загального додатку Кіотської конвенції, в які визначено обов'язковість застосування системи управління ризиками при організації митного контролю. Н.П. Яценко стверджує: «управління ризиком – це базисний принцип сучасних методів митного контролю, який дозволяє оптимально використовувати ресурси митних органів, не зменшуючи ефективності митного контролю, та звільняє більшість зовнішньоторговельних операторів від зайвого бюрократичного контролю» [26]. На практиці доведена доцільність використання системи управління ризиками з метою

вибірковості використання різноманітних методів митного контролю. Безумовно, позитивними наслідками впровадження такої системи є: 1) повноцінна реалізація превентивності митного контролю, що полягає у запобіганні порушенням та зловживанням; 2) скорочення часу та витрат на проведення митного контролю; 3) прискорення переміщення об'єктів митного контролю через кордон; 4) прозорість діяльності митних органів.

Логічно передбачити, що для повноцінного та ефективного митного контролю необхідною є взаємопов'язана система трьох видів митного контролю (попереднього, поточного, наступного), яка оперує такими методичними способами та прийомами контролю (табл. 2).

Таблиця 2

**Методичні способи та прийоми митного контролю, диференційовані за його видами**

№ з/п	Вид митного контролю за часовою ознакою	Методичні способи та прийоми митного контролю, диференційовані за виділеними видами
1	Попередній контроль	Система управління ризиками
2	Поточний контроль	Фактична перевірка документів під час переміщення об'єктів митного контролю через кордон, митний огляд (огляд товарів, інших цінностей, огляд громадян, їх ручного багажу), аналіз митних декларацій, обстеження, направлення запитів до організацій та установ) тощо
3	Наступний контроль	Пост-аудит, документальні виїзні планові та позапланові ревізії, зустрічні звірки

Джерело: складено авторами на підставі [3; 4; 6; 11; 12].

Оскільки механізм митного контролю ми досліджуємо як складову системи фінансової безпеки, цільова спрямованість означеної системи та мета функціонування механізму контролю повинні корелювати. Мету системи фінансової безпеки можна ідентифікувати як «забезпечення захисту економічних інтересів країни, захищеність життєво важливих потреб, інтересів та цінностей людини, населення, держави та регіонів від внутрішніх та зовнішніх загроз» [17, с. 147]. В такому трактуванні необхідним є уточнення загроз впливу на митну безпеку з їх диференціацією на зовнішні та внутрішні. В ході дослідження можна виділити такі загрози, як: постійні зміни податкового та митного законодавства, нестабільність фінансової ситуації у державі, тіньова економіка. Водночас, враховуючи специфіку зовнішньоекономічної діяльності суб'єктів господарювання, що перетинають митний кордон, є важливим при формуванні механізму митного контролю враховувати і зовнішні загрози. На думку К. Новікової, в умовах глобалізації посилюється негативний вплив зовнішніх чинників на митну безпеку України, зокрема збільшення кількості суб'єктів, що вчиняють порушення митних правил, зростання обсягів контрабандних товарів, зменшення суми митних платежів, що стягуються митними органами тощо [16]. В цілому механізм митного контролю повинен протидіяти негативному впливу зовнішніх та внутрішніх загроз або зменшувати його.

Авторське трактування механізму митного контролю вимагає для повноцінної діяльності

контрольних суб'єктів формування належного нормативно-правового, кадрового, інформаційного та організаційного забезпечення. Нормативно-правове забезпечення функціонування механізму митного контролю включає правові акти національного та міжнародного рівнів: Конституція України, Митний, Податковий, Бюджетний, Господарський Кодекси України, які побудовані на положеннях міжнародних правових актів (Кіотської конвенції, міжнародних стандартах ВМО), Закон України «Про зовнішньоекономічну діяльність», підзаконні нормативно-правові акти. Крім того, сьогодні Україна є договірною стороною наступних Конвенцій Всесвітньої митної організації: 1) Конвенція про створення Ради Митного Співробітництва; 2) Міжнародна конвенція про Гармонізовану систему опису та кодування товарів; 3) Міжнародна конвенція про взаємну адміністративну допомогу у відверненні, розслідуванні та припиненні порушень митного законодавства; 4) Конвенція про тимчасове ввезення тощо [20].

Кадрове забезпечення сформованого механізму – це діяльність, спрямована на забезпечення суб'єктів забезпечення фінансової безпеки - органів державної влади, що мають відповідну компетенцію, персоналом з необхідним рівнем кваліфікації, навичок, професійних якостей, спроможних вирішувати поставлені завдання.

Організаційне забезпечення новоствореного механізму митного контролю можна тлумачити з двох позицій: 1) як взаємопов'язану сукупність

структурних підрозділів Державної митної служби, митниць, митних постів, інших учасників митного контролю (в статичі); 2) як функцію управління окремих суб'єктів митного контролю щодо досягнення цілей фінансової безпеки держави (у динаміці). Логічне поєднання наведених позицій дозволяє визначити організаційне забезпечення механізму митного контролю як єдність та взаємодію його системо утворюючих суб'єктів та здійснюваних ними контрольних процесів. Як зазначається у [4], в сучасних умовах реалізація державної митної політики в Україні здійснюється структурними підрозділами ДМС України, проте кінцевого варіанту організаційної моделі її функціонування ще не вироблено, що зумовлює виникнення цілої низки дискусій між багатьма науковцями, експертами та практиками щодо ролі та статусу органів доходів і зборів у системі органів державного управління як на центральному, так регіональному рівнях. У 2012 р. відповідно до Указу Президента України Державну митну службу України і Державну податкову службу України було реорганізовано шляхом створення Міністерства доходів і зборів України, яке у 2014 р. було перетворене у ДФС України з відповідним підпорядкуванням Міністерству фінансів України [4]. У 2019 році – відбулись протилежні процеси поділу Державної фіскальної служби на дві структури. Слід зазначити, що часті зміни організаційної моделі реалізації контрольної функції в країні не сприяють зміцненню фінансової безпеки.

При формуванні структури механізму митного контролю нами взято за основу процесний підхід в поєднанні із впровадженням сучасних інформаційних технологій. Інформаційне забезпечення механізму митного контролю включає в себе: інформацію про об'єкт контролю та інформаційні технології як «процес застосування методів, прийомів, методик збирання, обробки, передавання, зберігання і використання інформації» [15, с. 33]. В сучасних умовах Державною митною службою реалізуються інноваційні проекти, які спрямовані на автоматизацію митних процедур та впровадження інформаційних технологій, які сприятимуть спрощенню митних процедур та зменшенню корупційних зловживань. В цьому напрямку перспективним виглядає формування електронного митного середовища між підконтрольними суб'єктами та митницею, що сприятиме появі більш досконалих інструментів, форм, засобів контролю та призведе до розвитку контрольного механізму в цілому.

Сформований механізм митного контролю в системі забезпечення фінансової безпеки держави представлений на рис. 1.

Результатом функціонування механізму є виявлені відхилення (статистика відхилень), які виражаються у обсязі зловживань при митному оформленні товарів та інших об'єктів, у фактах порушення митного законодавства, в тому числі порушення митного режиму, незаконне застосування пільг при здійсненні

митних операцій та ін. Одним з елементів механізму митного контролю є блок оцінки, що призначений для аналізу результатів здійсненого контролю та оцінювання дотримання нормативних індикаторів системи фінансової безпеки. При недотриманні рівня зазначених показників фінансової безпеки приймається управлінське рішення, спрямоване на підвищення рівня ефективності механізму для подальшого зменшення або усунення виявлених відхилень. У теорії контролю цей етап називається етапом реалізації результатів контролю, що спрямований на: 1) реалізацію впливу на порушників митного законодавства шляхом застосування штрафних санкцій, застосування адміністративного впливу, позбавлення ліцензій; 2) формування напрямів удосконалення та розвитку окремих елементів функціонування механізму митного контролю (удосконалення нормативно-правового, організаційного, кадрового, інформаційного забезпечення, підвищення ефективності функціонування контролюючих суб'єктів, удосконалення методів митного контролю).

**Висновки.** Зростання обсягу та розширення напрямів виявлених порушень в сфері митного законодавства негативно впливає на рівень фінансової безпеки держави, що актуалізує питання пошуку механізму їх недопущення або зменшення у майбутньому. Уточнено, що під механізмом митного контролю слід розуміти процес впливу суб'єкта митного контролю на об'єкт за допомогою методів, які використовуються в межах здійснюваної митної політики для дотримання визначеного рівня фінансової безпеки держави за наявності сформованого нормативно-правового, кадрового, інформаційного та організаційного забезпечення. Це обумовило формування структури вищезазначеного механізму в системі фінансової безпеки держави, що містить суб'єктну та об'єктну складові механізму, які взаємодіють шляхом використання контрольних методів; блок оцінки результатів контролю з позиції дотримання встановлених індикаторів фінансової безпеки; управлінське рішення за результатами проведеного митного контролю, що спрямовано на реалізацію впливу на порушників митного законодавства шляхом застосування заходів адміністративного впливу, позбавлення ліцензій тощо; формування напрямів покращення окремих елементів функціонування механізму митного контролю. Розробка майбутньої стратегії забезпечення фінансової безпеки в країні повинна будуватись через впровадження відповідного механізму усунення та блокування зовнішніх та внутрішніх загроз національній економіці (механізму митного контролю).

Перспективи подальших наукових досліджень пов'язані з розробкою методичних положень щодо аналізу впливу сформованого механізму митного контролю на встановлені індикатори оцінки фінансової безпеки держави.



Рис. 1. Механізм митного контролю в системі забезпечення фінансової безпеки держави

Джерело: складено авторами.

Пояснення: **Контур 1** – Механізм митного контролю (МК). **Контур 2** Система фінансової безпеки (ФБ). Система фінансової безпеки складається з трьох взаємопов'язаних підсистем: 1) функціонально-цільова підсистема, яка містить принципи, мету (стратегічну та оперативну), завдання та функції системи фінансової безпеки; 2) суб'єктно-об'єктну підсистему (рівні, суб'єкти та об'єкти фінансової безпеки, диференційовані за виділеними рівнями); 3) забезпечувальну підсистему, яка містить кадрове, нормативно-правове, методологічне, організаційне та інформаційне забезпечення. Результатом функціонування запропонованої системи фінансової безпеки є індикатори, що дозволяють оцінити дієвість системи.

**4 Список використаних джерел**

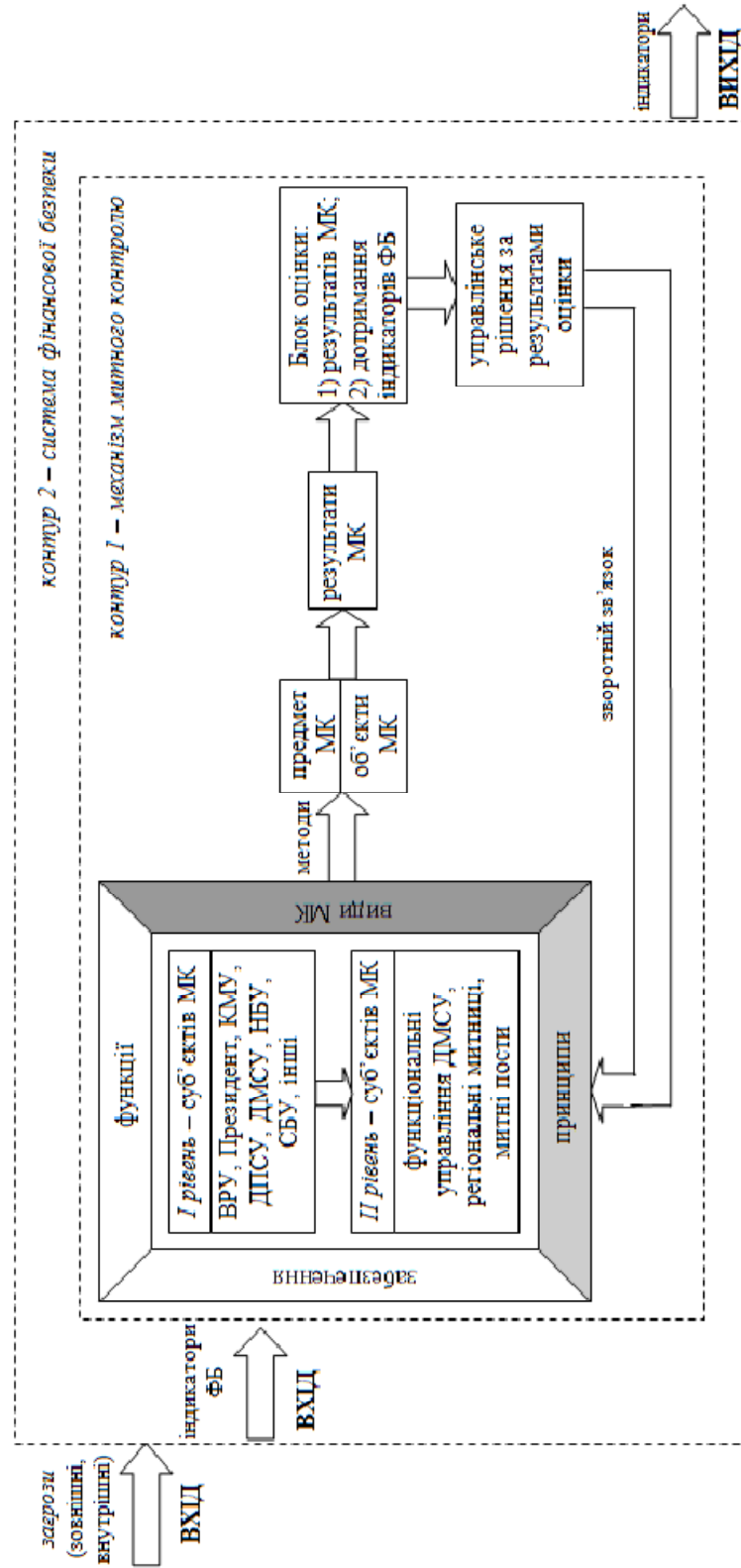
1. Александрова М. М. Гроші. *Фінанси. Кредит*: навч.-метод. посіб. Київ: ЦУЛ, 2002. 336 с.

2. Барановський О. І. Фінансова безпека в Україні (методологія оцінки та механізми забезпечення). Київ: КНТЕУ, 2004. 759 с.

3. Білуха М., Микитенко Т. Теоретико-методичні аспекти митного контролю. *Бухгалтерський облік і аудит*. 2013. № 9. С. 16-22.

4. Бережнюк І. І. Митне регулювання в системі економічної безпеки національної економіки: автореф. дис...канд. ек. наук: спец. 08.00.03 / Університет держ. фіск. служби. Ірпінь. 2019.

5. Бурцев В. Факторы финансовой безопасности России. *Менеджмент в России и за рубежом*. 2001. № 1. URL: <https://www.cfin.ru/press/management/2001-1/burtsev.shtml>

6. Виговська Н. Г. Місце зовнішнього державного фінансового контролю у національній контрольній системі України. *Вісник Житомирського державного технологічного університету. Серія «Економічні науки»*. 2016. № 4(78). С. 219-228.

7. Гарашук В. М. Теоретико-правові проблеми контролю та нагляду у державному управлінні: автореф. дис... д-ра юрид. наук: спец. 12.00.07 / Нац. юрид. акад. України імені Я.Мудрого. Харків. 2003. 35 с.

8. Гривківська О. В. Забезпечення фінансової безпеки сільського господарства. Тернопіль: Астон, 2012. 340 с.

9. Єрмошенко М. М. Фінансова безпека держави: національні інтереси, реальні загрози, стратегія забезпечення. Київ: Київ. нац. торг.-екон. ун-т, 2001. 309 с.

10. Койло В. В. Формування фінансової безпеки України під впливом залучення кредитних ресурсів міжнародних фінансових організацій: автореф. дис...канд. екон. наук: спец. 08.00.08 / Сумський державний університет. Суми. 2018. 19 с.

11. Гуд А. М. Організація митно-правового регулювання зовнішньоекономічної діяльності: автореф. дис. ... канд. екон. наук: спец. 12.00.07 / Університет держ. фіск. служби. Ірпінь. 2017.

12. Дудчак В. І., Мартинюк О. В. Митна справа: навч. посібник. Київ: КНЕУ, 2002. 310 с.

13. Звіт Державної фіскальної служби за 2018 рік. URL: <http://sfs.gov.ua/data/files/240396.pdf>

14. Константинова Н. А. Совершенствование механизма государственного финансового контроля как устойчивого социально-экономического развития регионов: автореф. дис. ... канд. экон. наук: спец. 08.00.01 / ФГОУ ВПО «Чувашский государственный университет имени И. Н. Ульянова». 2005. URL: <http://economy-lib.com/sovershenstvovanie-mehanizma-gosudarstvennogo-finansovogo-kontrolya-kak-instrumenta-ustoychivogo-sotsialno-ekonomicheskogo#ixzz6Hn89hkJW>

15. Кузьмін О. Є. Формування і використання інформаційної системи управління економічним розвитком підприємства: монографія. Львів: Вид-во нац. ун-ту «Львівська політехніка», 2006. 368 с.

16. Новікова К. І. Глобалізаційні виклики митній безпеці держави. *Вісник Запорізького національного університету. Серія «Економічні науки»*. 2012. № 4. С. 174-180.

17. Новосад І. Митна безпека як важлива складова економічної безпеки держави. *Світ фінансів*. 2015. № 2. С. 145-153.

18. Оганян К. И. Совершенствование механизма налогового контроля по налогу на прибыль: автореф. ... канд. экон. наук: спец. 08.00.10 / Москва. 2002. 195 с.

19. Осадча Н. В., Ляшенко В. І. Регуляторна складова у формуванні державної митної політики. *Економіка промисловості*. 2009. № 5. С. 3-13.

20. Офіційний сайт Державної фіскальної служби України. URL: <http://sfs.gov.ua/diyalnist-/mijnarodne-/vsesvitna-mitna-organizatsiya/>

21. Пашко П. В. Функції митної політики. *Вісник Академії митної служби України. Сер.: Економіка*. 2009. № 1. С. 16-22. URL: [http://nbuv.gov.ua/UJRN/vamsue\\_2009\\_1\\_5](http://nbuv.gov.ua/UJRN/vamsue_2009_1_5)

22. Rajsingh P. V. The global financial crisis and neo-liberal financialization. *Critical Studies on Corporate Responsibility, Governance and Sustainability*. 2016. № 1. pp. 57-73.

23. Ross L. Financial Development and Economic Growth: Views and Agenda. *Journal of Economic Literature*. 1997. № 35(2). pp. 688-726.

24. Чаленко А. Ю. О неопределенности термина «механизм» в экономических исследованиях / Капитал страны. 2010. URL: <https://cyberleninka.ru/article/n/o-ponyatiynoy-neopredelennosti-termina-mehanizm-v-ekonomicheskikh-issledovaniyah>

25. Schinasi G. J. Defining Financial Stability. *IMF Working Paper*. 2004. October. 19 p.

26. Яценко Н. П. Повышение эффективности таможенного контроля на основе совершенствования классификации товаров: автореф. дис. ... канд. экон. наук: спец. 08.00.05. Москва: Российская таможенная академия. 2004. 163 с.

**4 References**

1. *Aleksandrova, M. M. (2002). Ghroshi. Finansy. Kredyt [Money. Finance. Credit]. Kyiv: TsUL.*

2. *Baranovskyi, O. I. (2004). Finansova bezpeka v Ukraini (metodolohiia otsinky ta mekhanizmy zabezpechennia) [Financial security in Ukraine (valuation methodology and assurance mechanisms)]. Kyev: KNTEU.*

3. *Bilukha, M. Mykytenko, T. (2013). Teoretyko-metodychni aspekty mytnoho kontroliu [Theoretical and methodological aspects of customs control]. Bukhhalterskyj oblik i audyt, (9), 16-22.*

4. *Berezhniuk, I. (2019). Mytne rehuliuвання v systemi ekonomichnoi bezpeky natsionalnoi ekonomiky [Customs regulation in the system of economic security of the national economy] (Dissertation abstract). Irpin: Universytet derzh. fisk. sluzhby.*

5. *Burtsev, V. (2001). Faktory fynansovoi bezopasnosti Rossyy [Financial security factors of Russia]. Menedzhment v Rossyy u za rubezhom, (1).*

Retrieved from <https://www.cfin.ru/press/management/2001-1/burtsev.shtml>

6. Vyhovska, N. H. (2016). Mistse zovnishnoho derzhavnogo finansovoho kontroliu u natsionalnii kontrolnii systemi Ukrainy [The place of external state financial control in the national control system of Ukraine]. *Visnyk Zhytomyrskoho derzhavnogo tekhnolohichnoho universytetu. Seriya «Ekonomichni nauky»*, 4(78), 219-228.

7. Gharashhuk, V. M. (2003). Teoretyko-pravovi problemy kontrolju ta naghlyadu u derzhavnomu upravlinni [Theoretical and legal problems of control and supervision in public administration] (Dissertation abstract). Kharkiv: Nac. juryd. akad. Ukrainy imeni Ja. Mudrogho.

8. Hryvkivska, O. V. (2012). Zabezpechennia finansovoi bezpeky silskoho hospodarstva [Ensuring the financial security of agriculture]. Ternopil: Aston.

9. Iermoshenko, M. M. (2001). Finansova bezpeka derzhavy: natsionalni interesy, realni zahrozy, stratehiia zabezpechennia [Financial security of the state: national interests, real threats, security strategy]. Kiev: Kiev. nats. torh.-ekon. un-t.

10. Koilo, V. V. (2018). Formuvannia finansovoi bezpeky Ukrainy pid vplyvom zaluchennia kredytnykh resursiv mizhnarodnykh finansovykh orhanizatsii [Formation of financial security of Ukraine under the influence of attraction of credit resources of international financial organizations]. (Dissertation abstract). Sumy: Sumskyi derzhavnyi universytet

11. Ghud, A. M. (2017). Orghanizacija mytno-pravovogo rehuljuvannja zovnishnjoekonomichnoji dijalnosti [Organization of customs and legal regulation of foreign economic activity] (Dissertation abstract). Irpin: Universytet derzh. fisk. sluzhby.

12. Dudchak, V. I. and Martynjuk, O. V. (2002). Mytna sprava [Customs business]. Kyiv: KNEU.

13. Derzhavna fiskalna sluzhba. (2019). Zvit Derzhavno fiskalnoji sluzhby za 2018 rik [Report of the State Fiscal Service for 2018]. Retrieved from <http://sfs.gov.ua/data/files/240396.pdf>

14. Konstantynova, N. A. (2005). Sovershenstvovanye mekhanyzma ghosudarstvennogo fynansovogo kontrolja kak stojchyvogho socialjno-ekonomycheskogho razvytyja rehnyonov [Improvement of the mechanism of state financial control as a sustainable socio-economic development of regions] (Dissertation abstract). Chuvashskij ghosudarstvennyj unyversytet ymeny Y. N. Uljanova. Retrieved from <http://economy-lib.com/sovershenstvovanie-mehanizma-gosudarstvennogo-finansovogo-kontrolya-kak-instrumenta-ustoychivogo-sotsialno-ekonomicheskog#ixzz6Hn89hkJW>

15. Kuzjmin, O. Je. (2006). Formuvannja i vykorystannja informacijnoji systemy upravlinnja

ekonomichnym rozvytkom pidprijemstva [Form and use of the information system of managing the economic development of the company]. Lviv: Vudavnytsvo Nat. University of Lviv Polytechnic.

16. Novikova, K. I. (2012). Ghlobalizacijni vyklyky mytnij bezpeki derzhavy [Globalization Wikimedia Commons]. *Newsletter of the Zaporizhzhya National University. Seriya "Economics"*, (4), 174-180.

17. Novosad, I. (2015). Mytna bezpeka jak vazhlyva skladova ekonomichnoji bezpeky derzhavy [Customs security as an important component of economic security of the state]. *Svit finansiv*, (2), 145-153.

18. Ohanyan, K. I. (2002). Sovershenstvovanye mekhanyzma naloghovogho kontrolja po naloghu na prybil [Improving the mechanism of tax control for income tax] (Dissertation abstract). Moskva.

19. Osadcha, N. V. and Ljashenko, V. I. (2009). Reghuljatorna skladova u formuvanni derzhavnoji mytnoji polityky [Regulatory warehouse in the form of sovereign mitno politics. The economy of industry]. *Ekonomika promyslovost*, (5), 3-13.

20. Oficijnyj sajt Derzhavnoji fiskalnoji sluzhby Ukrainy [Official site of the State Fiscal Service of Ukraine]. Retrieved from <http://sfs.gov.ua/diyalnist-/mijnarodne-/vsesvitna-mitna-organizatsiya/>

21. Pashko, P. V. (2009). Funkciji mytnoji polityky [Functions of customs policy]. *Visnyk Akademiji mytnoji sluzhby Ukrainy. Ser.: Ekonomika*, (1), 16-22. Retrieved from [http://nbuv.gov.ua/UJRN/vamsue\\_2009\\_1\\_5](http://nbuv.gov.ua/UJRN/vamsue_2009_1_5)

22. Rajsingh, P. V. (2016). The global financial crisis and neo-liberal financialization. *Critical Studies on Corporate Responsibility, Governance and Sustainability*, (11), 57-73.

23. Ross, L. (1997). Financial Development and Economic Growth: Views and Agenda. *Journal of Economic Literature*, 35(2), 688-726.

24. Chalenko, A. Ju. (2010). O neopredelennosti termina "mekhanizm" v ekonomicheskikh issledovaniyah [The uncertainty of the term "mechanism" in economic research]. *Kapital strany*. Retrieved from <https://cyberleninka.ru/article/n/o-ponyatijnoy-neopredelennosti-termina-mehanizm-v-ekonomicheskikh-issledovaniyah>

25. Schinasi, G. J. (2004). Defining Financial Stability. IMF Working Paper. October, 19.

26. Jacenko, N. P. (2004). Povishenie efektyynosti tamozhennogho kontrolja na osnove sovershenstvovannja mekhanyzma klassifikacii tovarov [Improving the effectiveness of customs control based on the improvement of the mechanism of classification of goods] (Dissertation abstract). Moskva: Rossyjskaja tamozhennaja akademyja.